

Městské divadlo Žďár nad Sázavou

## ZVUK

### SCÉNICKÉ OZVUČENÍ

PA	
KV2	2x ESD 12
	2x ESD 1.12
	ESP 1000 (2x500W)
Monitory v portálech	
	JBL PRX 415M
	Dynacord PCL 1245 (2x450W)
Další (např. zvuk za dekorací, další monitory)	
	KV2 ESD 10
	QSC USA 900 (2x450W)

### KONCERTNÍ OZVUČENÍ

PA	
KV2	2x ES 1.0
	2x 2x ES 1.5
	EPAK 2500R
Monitory	
KV2	2x ESD 12 + 2x ESD 10
	ESP 1000 (4x250W)
	2x JBL PRX 415M
	Dynacord PCL 1245 (2x450W)
	případně další aktivní monitory (JBL, Solton)

### PULTY, EFEKTY, PROCESSING

Soundcraft Signature 12 MTK  
 Lexicon MX200 dual reverb/FX  
 dbx 266xs comp/limiter/gate  
 Midas M32R  
 DL 16 stagebox

### MIKROFONY

4x SM58  
 1x SM58 Beta  
 4x SM57  
 2x Audix F50  
 2x Audix F5  
 1x Sennheiser e865  
 2x AKG Perception 170  
 Presonus DM-7 (4x tom, 2x OH, 1x kick dyn.)  
 Beta 91A  
 Rode NT5

**STOJANY** 12x vysoké, 3x střední (combo, snare...), 1x nízký (kick)

**KABELÁŽ, DI** XLR, TRS, TS  
 2x DI stereo, 2x DI mono

## KABELOVÉ INSTALACE PRO ZVUK

### ANALOG

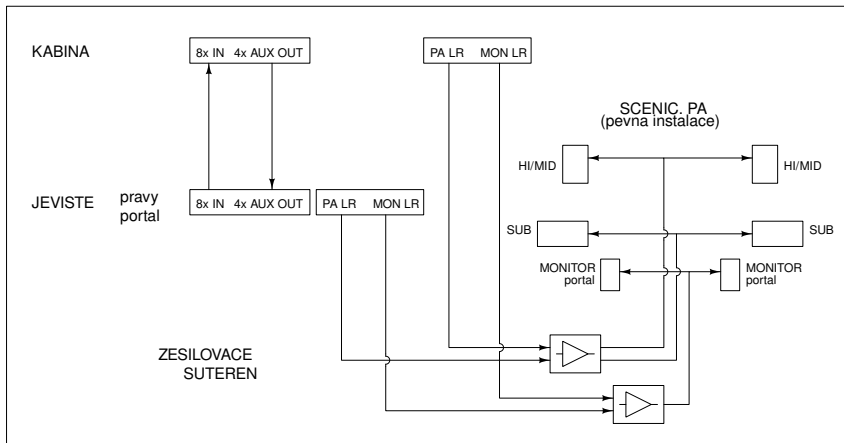

### DIGITAL CAT6

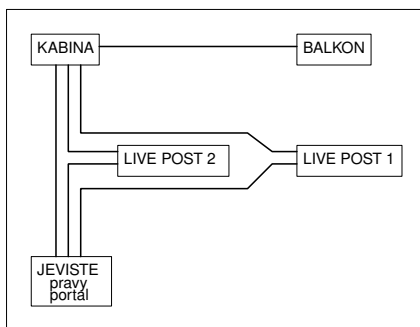

LIVE POST 1      9.řada střed – pult  
 10.řada střed – zvukař

LIVE POST 2      u pravých dveří do hlediště  
 v úrovni 9. řady

### ROZVODY 400V / 230V PRO ZVUK

KABINA  
 230V/16A

BALKON  
 230V/16A

LIVE POST 2  
 230V/16A

LIVE POST 1  
 230V/16A

PORTÁL  
 PRAVÝ  
 400V/32A  
 230V/16A

PORTÁL  
 LEVÝ  
 400V/32A  
 230V/16A